

Innowacyjne, kompaktowe i niezwykle funkcjonalne urządzenie do treningu inercyjnego, w którym obciążenie stale dopasowuje się do możliwości użytkownika. Możliwość przejścia pomiędzy 4 różnymi obciążeniami oraz liczne akcesoria umożliwiające mocowanie w dowolnym miejscu (np. do drabinki, słupka czy krzesła) sprawiają, że V.Mini jest wszechstronnym narzędziem, które możesz dostosować do każdego rodzaju ruchu. Idealnie sprawdzi się w treningu fizycznym oraz w rehabilitacji – zarówno na świeżym powietrzu, jak i w pomieszczeniu.

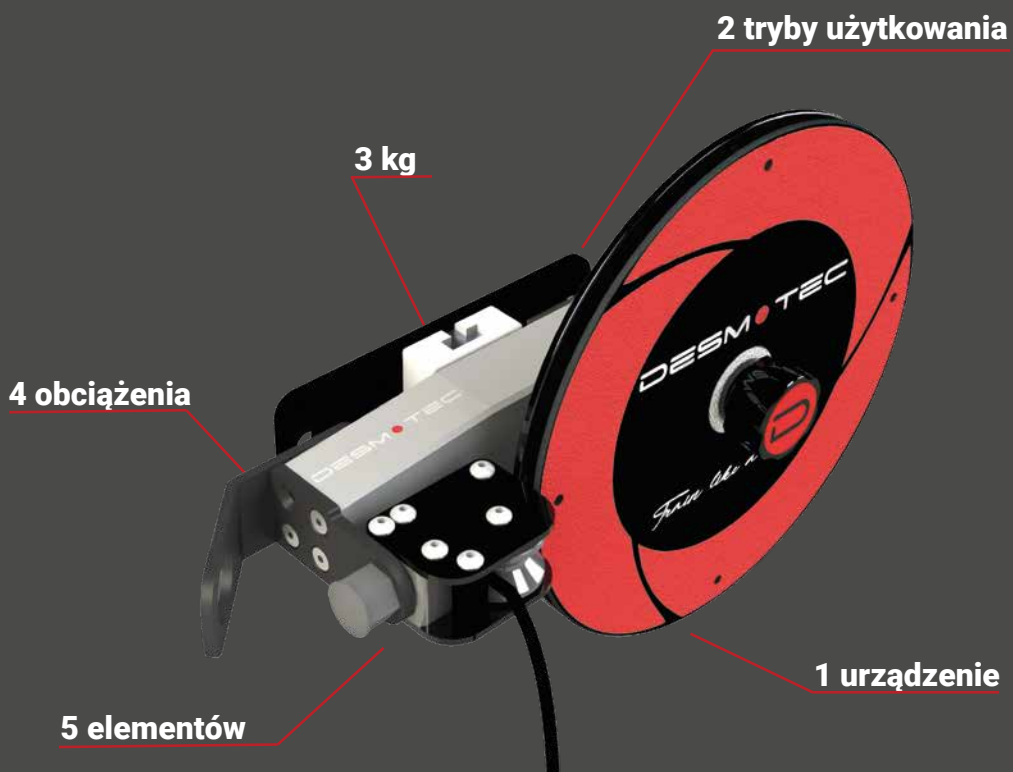

WYMIARY URZĄDZENIA:
370 mm x 240 mm x 125 mm

WYMIARY I WAGA W OPAKOWANIU:
400 mm x 300 mm x 18 mm - 6kg

WAGA URZĄDZENIA:
3,5 kg

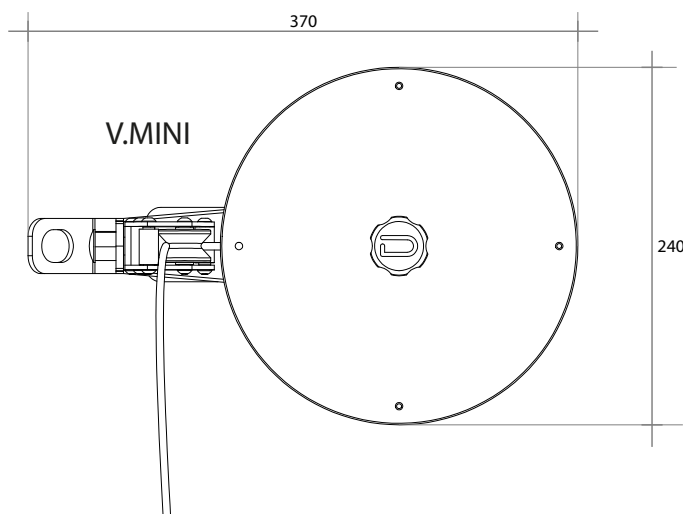

ZAŁĄCZONE AKCESORIA:

1 MOCOWANIE ŚCIENNE

1 OPASKA DO UCHWYTU

1 ZESTAW DO PONOWNEGO
URUCHOMIENIA KOŁA PASOWEGO

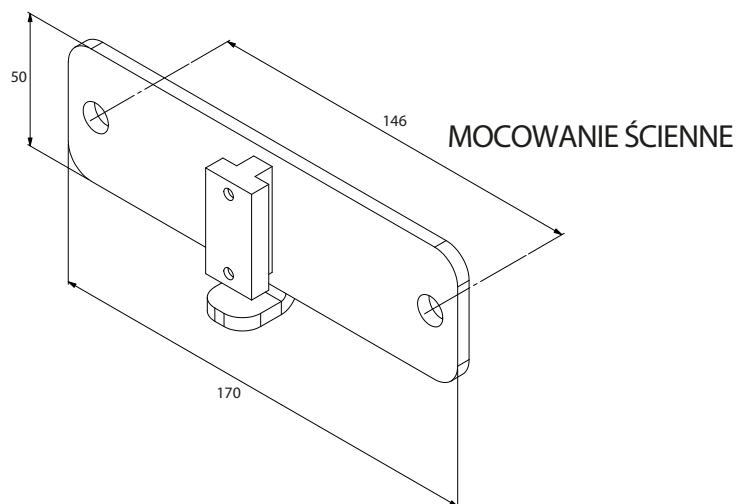

AKCESORIA DO MOCOWANIA (OPCJONALNE)



ŚCIANA

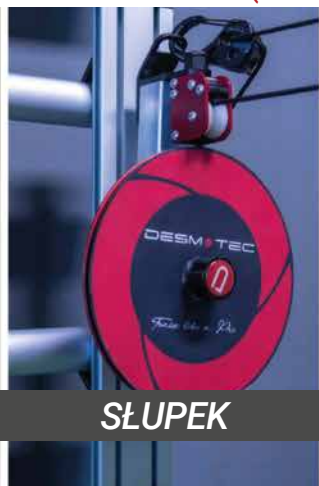

SŁUPEK



UNIWERSALNE



STOJAK

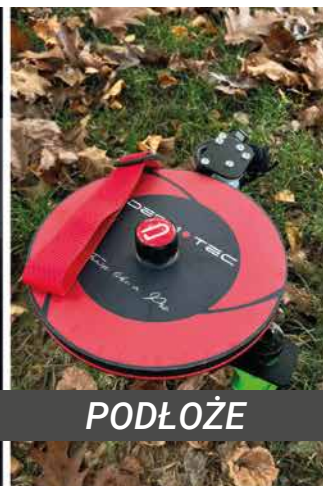

PODŁOŻE

